

# STAR HARDWARE Tom Stand HTW109W / HTC107W

## Instruction Manual / 取扱説明書

Please read through this instruction manual before starting to use.

Thank you for your purchase of this TAMA STAR HTW109W / HTC107W stand. To ensure safe and efficient use, please read through this manual before beginning assembly. Store this manual in a convenient place for future reference.

### Assembly

- Loosen T-bolt A, open the tripod to stand the bottom section upright, and tighten T-bolt A. Loosen T-bolt B, tilt the bottom section to your preference, and tighten T-bolt B. Memory locks A and B can be used for consistent setup of your preferred position.
- Loosen T-nut C, insert the upper section, and tighten T-nut C. Memory lock C can be used for consistent setup of your preferred position.
- After attaching the toms to the ball rods, loosen T-nuts D and E, and adjust the angle of the toms. Loosen Square Head Bolts A and B to adjust the position of the each ball rod back and forth.

< HTC107W Combination Stand >

- Loosen T-bolt F, insert the cymbal holder, and tighten the T-bolt F. Memory lock D can be used for consistent setup of your preferred position.
- Loosen T-nut G, insert the boom arm, and tighten the T-nut G. Memory lock E can be used for consistent setup of your preferred position.
- Loosen T-nut H, adjust the position of the cymbal L-rod to your preferred position, and tighten the T-nut H. Memory lock F can be used for consistent setup in your preferred position.
- To attach the cymbal, remove the Cymbal Mate and the upper felt washer. Position the cymbal so the L-rod goes through the center hole, with the cymbal coming to rest on the bottom felt washer. Place upper felt washer back on top of the cymbal, and secure in place using the Cymbal Mate. The protection sleeve should be placed in cymbal hole to avoid any metal on metal contact between cymbal and stand. (Fig. 1)

### Cymbal Felt

STAR cymbal felts are designed so the outer white felt ring contacts the cymbal surface. This lesser contact with the cymbal allows for increased cymbal resonance. However, it is also reversible, in which case the larger gray portion contacts the cymbal for containment of overtones if desired.

### Exchanging the Cymbal Holder and the Tom Holder

The tom holder and the cymbal holder are interchangeable. To do so, follow the directions below. Loosen T-bolt F to remove the cymbal holder. Loosen T-nut D and remove the ball rod from the tom holder. Next, loosen and remove Square Head Bolt A, then remove the tom holder from the clamp. Put it on the other side of the clamp upside down. Then put the ball rod on the tom holder, with the rod placed on the opposite side of T-nut D. Finally, make sure Square Head bolt A and T-bolt F are exchanged together with the metal washers. (Fig.2)

ご使用になる前に、必ず説明書をお読みください。

この度はTAMA STAR シリーズハードウェアをお買い上げ頂き、誠にありがとうございました。製品の性能を十分に発揮し、安全にご使用頂くために、組み立て前に必ず本説明書をお読みください。また、本説明書は大切に保管してください。

### 組立方法

- T-ボルトAを緩めて三脚部を適当な幅に開き、T-ボルトAを締めて固定します。次にT-ボルトBを緩めて下段パイプをお好みの角度に傾け、T-ボルトBを締めて固定します。必要に応じて付属のメモリーロックA・Bをパイプに固定する事で、お好みのポジションを再現することができます。
- T-ナットCを緩めて上段パイプを適当な長さに差し込み、T-ナットCを締めて固定します。必要に応じて付属のメモリーロックCをパイプに固定する事で、お好みのポジションを再現することができます。
- ボールロッド部にタムブラケットを取り付け、T-ナットD・Eを緩めてお好みの角度にタムタムをセッティングします。また、角頭ボルトA・Bを緩める事で、それぞれのボールロッドを前後にスライドさせる事が可能です。

< HTC107W コンビネーションスタンド >

- T-ボルトFを緩めてシンバルホルダー部を適当な長さに差し込み、T-ボルトFを締めて固定します。必要に応じて付属のメモリーロックDをパイプに固定する事で、お好みのポジションを再現することができます。
- T-ナットGを緩めてブームアームを差し込み、お好みのポジションでT-ボルトGを締めて固定します。必要に応じて付属のメモリーロックEをブームアームに固定する事で、お好みのポジションを再現することができます。
- T-ナットHを緩めてシンバルLロッドをお好みのポジションに調整し、T-ナットHを締めて固定します。必要に応じて付属のメモリーロックFをシンバルLロッドに固定する事で、お好みのポジションを再現することができます。
- シンバルを取り付けます。シンバルメイトと上部フェルトワッシャーを取り外し、2枚のフェルトワッシャーの間にシンバルを入れ、シンバルメイトで固定します。この時、保護チューブが正しくシンバル穴部に入っている事をご確認ください。(図1)

### Part Names / 各部の名称

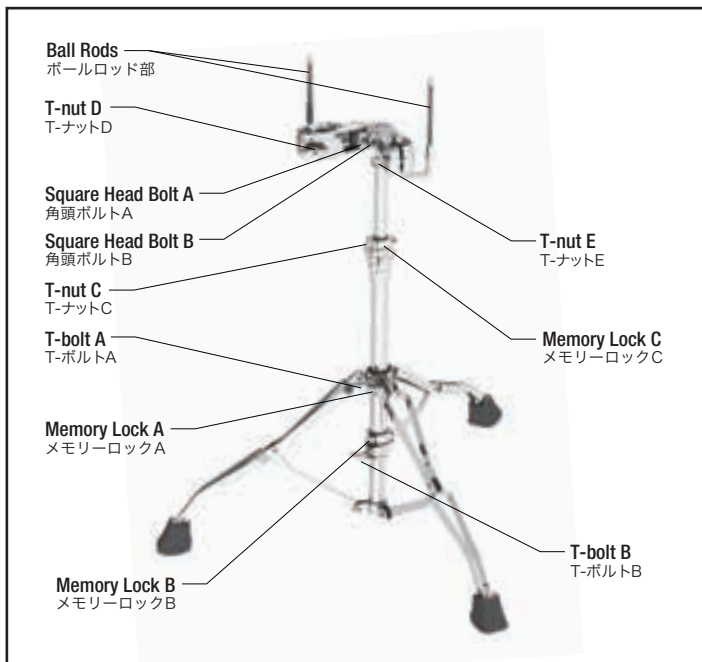

HTW109W

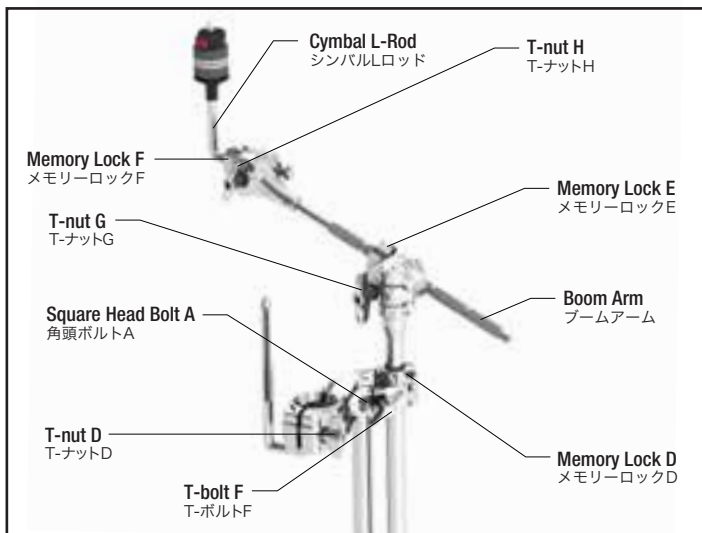

HTC107W



Fig.1 / 図1

Fig.2 / 図2

### シンバルフェルト

付属のシンバルフェルトは白フェルトがシンバルにあたる向きが標準仕様となっておりますが、裏返してセットする事でシンバルとフェルトの接触面積を変える事ができます。お好みのサウンドに応じて向きを入れ替えてご使用ください。

### シンバルホルダーとタムホルダーの入れ替え

必要に応じてシンバルホルダーとタムホルダーを入れ替えて使用して頂く事ができます。まずT-ボルトFを緩めてシンバルホルダーを取り外します。次にT-ナットDを外してボールロッドをタムホルダーから取り外します。角頭ボルトAを外してタムホルダー本体を取り外し、上下裏返して反対側に取り付けます。ボールロッドをタムホルダー本体に再び取り付けますが、T-ナットDと反対側にボールロッドがくるように取り付けます。この時、角頭ボルトAとT-ボルトFはワッシャーと共に入れ替えてご使用ください。(図2)

**TAMA** HOSHINO GAKKI CO., LTD.  
星野楽器株式会社 〒461-8717 愛知県名古屋市東区榑木町3-22  
http://www.tama.com/

■ This manual is current as of April 2014. Because we are always working to improve our products, some features may change without notice.  
■ この取扱説明書は、2014年4月現在のものです。製品改良のため、予告なく仕様を変更することがありますので、あらかじめご了承ください。