

TAMA マイクロフォン クランプアーム (MSCA734BK)

取扱説明書

この度は TAMA マイクロフォン クランプアームをお買い上げ頂き、誠にありがとうございました。

製品の機能を十分に発揮し、安全にご使用いただくためにご使用前に必ず本説明書と同梱されているお取り扱い上の注意をお読みください。また、本書は大切に保管してください。



図1

各部の名称 (図1)

- A: クランプ部
- B: Tナット
- C: ブームティルター固定ハンドル
- D: ブームティルター
- E: ブームアーム
- F: ブームアーム固定ノブ
- G: 3/8" → 5/8" 変換アダプター
- H: ロックナット

付属品

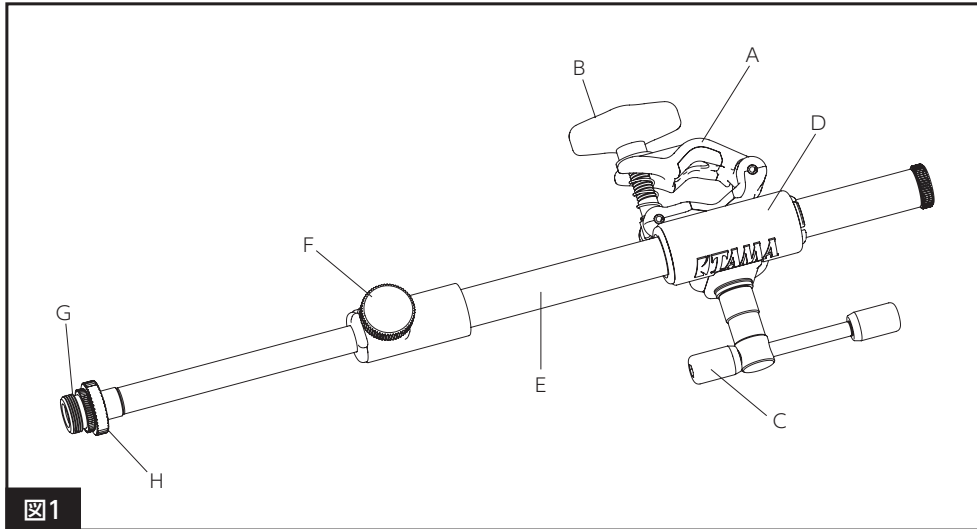
- 本説明書
- 安全にお使いいただくために
- 3/8" → 5/8" 変換アダプター

この商品は、マイクロフォンをセットする前提で設計されたアクセサリです。

ボーカル用のマイクスタンドにアコースティックギター用のマイクを追加したり、スネアドラムのトップ/ボトムを狙う2本のマイクロフォンを1本のマイクスタンドでセットしたりする際に便利なアタッチメントです。



図2

ご使用方法

- Tハンドル(C)を締めてティルター(D)を固定した状態で、Tナット(B)を緩めて、図2の様にクランプ部を開きます。
- クランプ部は直径15mm ~ 25.4mm までのスタンドのパイプに取り付け可能です。お手持ちのスタンドに取り付け、Tナット(B)を締めて固定してください。
- Tハンドル(C)を緩めるとブームアーム(E)の角度と長さを自由に調節出来ます(図3)。お好みの位置が決まったらTハンドル(C)を締めて固定します。
ブームアームは二段になっていますので、固定ノブ(F)を緩める事でブームアームの長さや向きを微調整する事が出来ます。
- 本製品の梱包時には5/8"の変換アダプター(G)が組み付けられています。3/8"のマイクホルダーを使用される際はアダプター(G)を外してご使用ください。3/8"、5/8"以外のマイクホルダーをご使用される際は、別売りの変換アダプターをご使用ください。(マイクロフォンを取り付けるためには、別売りのマイクホルダーが必要です)
- マイクホルダーを固定する際には、ロックナット(H)を締めて、確実に固定してください。

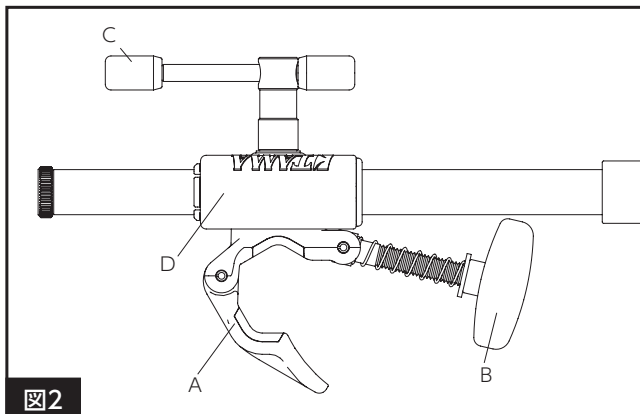
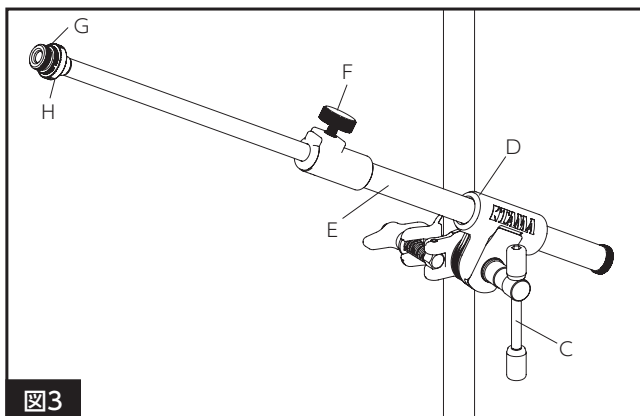

図3